

## Radialventilator VB 100-R



VB100-R mit Fuß, stehend

Der **ecovent-Radialventilator VB 100-R** besticht durch sein unschlagbares Preis-/Leistungsverhältnis. Dieses Gebläse ist für Abgasabsauganlagen und andere Anwendungen in der Prozesslufttechnik optimal geeignet. Das selbstreinigende Laufrad mit rückwärtsgekrümmten Schaufeln sorgt für einen hohen Wirkungsgrad und geringe Schallabstrahlung. Das Gehäuse besteht aus profiliertem, pulverbeschichteten Stahlblech. Das Laufrad ist direkt auf der Motorwelle gelagert. Schutzart: IP54.



VB100-R, mit Schnellverschluß auf Kanal

Dieser Ventilator ist flexibel einsetzbar. Durch seinen **Schnellspannflansch** gelingt die Montage einfach und schnell. Bei der Befestigung auf dem Saugschlitzkanal oder direkt am Schlauchaufroller kann der Ventilator in jede Position gedreht werden. So sind zusätzlich Einsparungen bei der Rohrverlegung möglich.

Lieferbar ist der VB 100-R auch mit 4-poligem Motor mit 1500 min<sup>-1</sup> und 0,55 kW Leistungsaufnahme.

Schutzart: IP54.

### Maßblatt / Leistungskurve

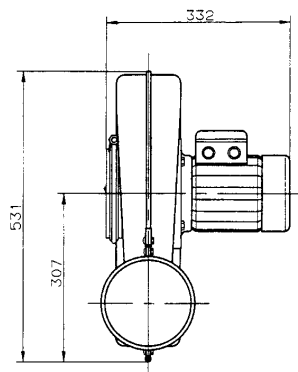
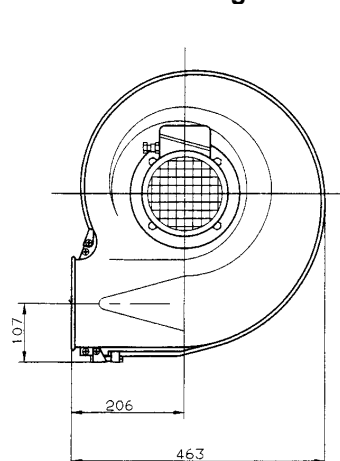

Radialventilator VB 100-R

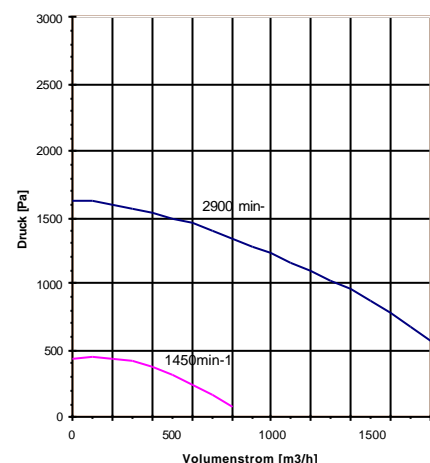

### Technische Daten

Typ	Motor	kW	Strom [A]	m [kg]	max. Druck	max. Volumenstr.	Saug-Ø	LwA [dB(A)]*
VB100-R	400 V, 3-ph.	0,75	1,85	21	1630 Pa	1820 m³/h	150/160	ca. 80
VB100-RP	230 V, 1-ph.	0,75	3,5	22	1630 Pa	1820 m³/h	150/160	ca. 80

\* = Dieser Wert reduziert sich mit angeschlossener Rohrleitung erheblich

© by ecovent, 32312 Lübbecke, fon: (05741) 3016-0. Technische Änderungen vorbehalten.